

Technische Daten

Max. Antriebsdrehzahl: 12000 min-1
 Tastweg: max. 3,2 mm
 Schleifhub: 5mm
 Schleiftellerdurchmesser: 150mm (zur Aufnahme von klett haftenden Schleifpapierscheiben mit Lochung 7-, 9- und 15-fach)
 Zulässige Betriebstemperatur 85°
 3 Druckfedern beiliegend:
 1. Druck ca. 1,2kg (verbaut)
 2. Druck ca. 2kg (l=31mm; d=0,75mm)
 3. Druck ca. 2,4kg (l=26,5mm; d=0,9mm)

Technical Data

Speed max. 12000 RPM
 Floating Capacity 3,2 mm
 Sanding stroke 5 mm
 Sanding base: 150 mm (for holding hook-and-loop fasteners Sandpaper discs with 7, 9 and 15 holes)
 Temperature max. 85°
 3 springs enclosed:
 1. force approx. 1,2kg (mounted)
 2. force approx. 2kg (l=31mm; d=0,75mm)
 3. force approx. 2,4kg (l=26,5mm; d=0,9mm)

Specificazione Tecnica

Velocità Nmax. 12000 min-1
 Capacità palpante 3,2 mm
 Corsa di levigatura: 5mm
 Platorello: 150 mm (per l'inclusione del velcro)
 Dischi di carta vetrata con 7, 9 e 15 fori)
 Temperatura max 85°
 3 molle di compressione incluse
 1. forza ca. 1,2kg (incorporare)
 2. forza ca. 2kg (l=31mm; d=0,75mm)
 3. forza ca. 2,4kg (l=26,5mm; d=0,9mm)

Caractéristiques techniques

Vitesse de rotation max. 12000 T/min
 Capacité de palpation 3,2 mm
 Amplitude: 5 mm
 Patin de ponçage 150 mm (pour l'inclusion de Velcro)
 Disques de papier de verre avec 7, 9 et 15 trous)
 Température max. 85°
 3 ressorts de compression inclus
 1. pression approx. 1,2kg (incorporé)
 2. pression approx. 2kg (l=31mm; d=0,75mm)
 3. pression approx. 2,4kg (l=26,5mm; d=0,9mm)

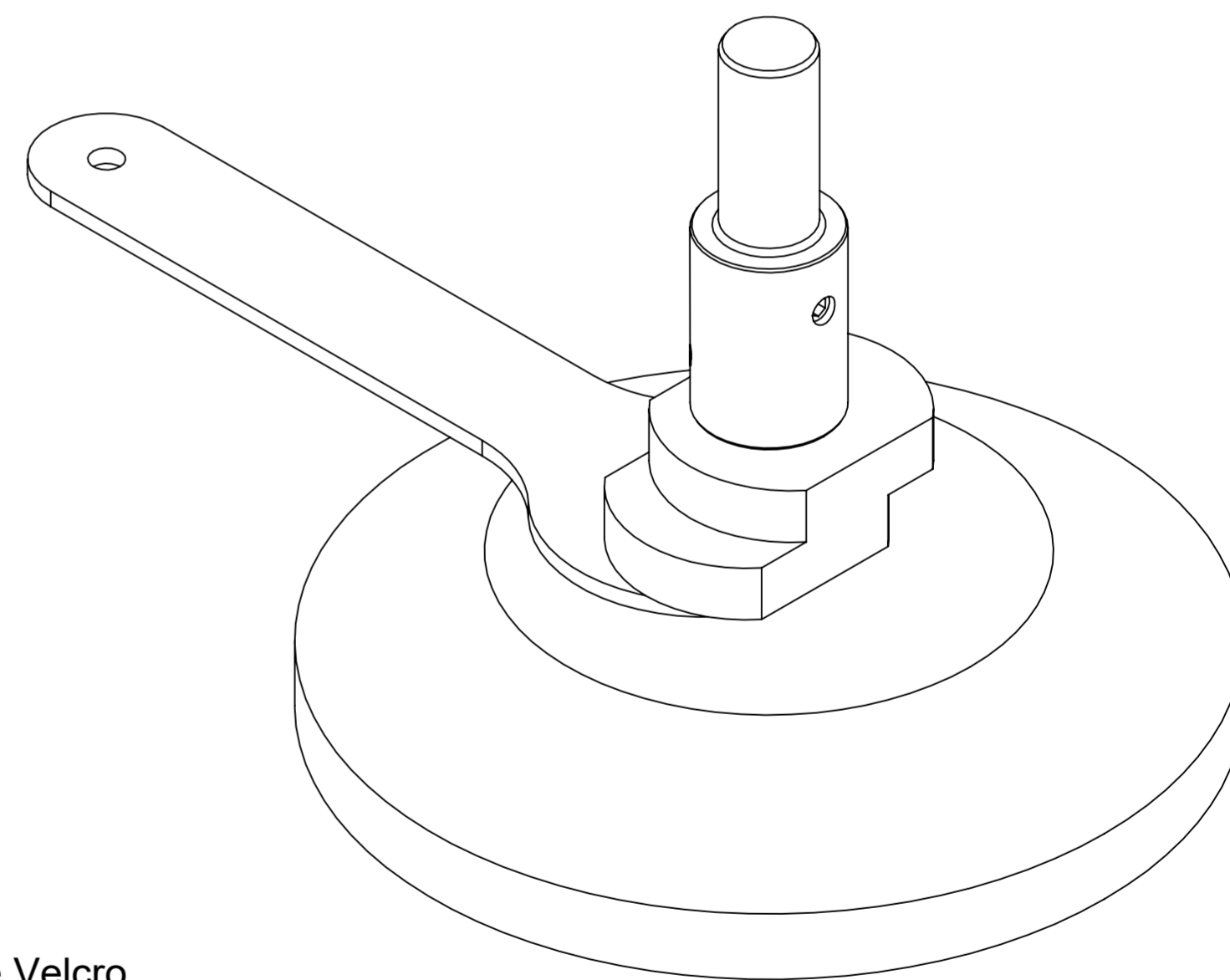

 Aggregatetechnologie und Manufaktur AG Hofstetten www.temag.de	Allgemeintoleranzen: DIN ISO 2768-mK-E	 RZ B (✓)	Werkstoff	Oberflächenbehandlung:
	Tolerierung DIN 7167 Kanten gebrochen 0,3	DIN 6 T1 - Proj.methode 1	Härtevorgaben:	Benennung / Zeichnungsnummer SOFT GRINDER SSG (D)
Datum Name jschmidt		Gewicht: 0,606 kg		
Erstellt Gepr. Norm.		Schutzvermerk nach DIN 34 beachten Weitergabe oder Vervielfältigung dieses Dokumentes oder dessen Inhalte sind ohne vorherige Genehmigung nicht gestattet. Alle Rechte vorbehalten.		
b Zchnr. geändert	22.4.2021	Hörig	SIVAS- Nr. 204183	Blatt 1 von 2 A4
Zust. Änderungstext	Datum	Name	Urspr.	Ers. f. Ers. d. Maßstab 1:1